

臺北市政府原住民族事務委員會

「113年度原住民族語保母獎助計畫」族語保母遴選 報名簡章(第3次公告)

一、報名資格：

- (一) 親屬保母：能說流利原住民族語，且家中有三親等以內0歲以上未滿6歲之原住民嬰幼兒。
- (二) 一般保母：能說流利原住民族語，且具一般保母資格，預計收托幼兒（報名時即應提供該名幼兒資料）為三等親以外或無親屬關係者。

二、報名日期：即日起至113年4月10日止（星期三）。

三、報名方式：填妥申請表（附件一）並檢附相關證明文件，以郵寄或親送方式向「臺北市政府原民會教文組劉先生（110204臺北市信義區市府路1號台北探索館5樓）」報名。

四、口說測驗日期：113年4月17日（星期三）下午2時30分，測驗地點為北原會館(地址：臺北市南港區向陽路49號，試場空間配置見附件二)。

五、錄取標準：及格分數為75分，擇優錄取5名，備取1名。(測驗題型見附件三)

六、測驗題型：共計10分鐘

- (一) 自我介紹（3分鐘）
- (二) 委員提問（7分鐘）

七、簡章索取：逕於本府原民會官網最新消息處(<http://www.ipc.gov.taipei/>)下載或向本市各區公所原住民服務員索取。

八、注意事項：

- (一) 通過口說測驗，並取得原住民族委員會辦理族語保母職能強化訓練課程結業證書，始取得族語保母資格。
- (二) 具族語保母資格者，收托0歲以上未滿6歲之原住民嬰幼兒，即可向所屬直轄市或縣市政府申請族語保母托育獎助。

九、獎助標準：

- (一) 第一等級：嬰幼兒出生後至滿1足歲，族語保母與幼兒互動時全程使用族語，且嬰幼兒於清醒狀態透過視覺、聽覺、觸覺...等方式與族語保母互動，每名嬰幼兒每月核發獎助金新臺幣（下同）2,500元。
- (二) 第二等級：1歲至2足歲，族語保母與嬰幼兒互動時全程使用族語，且嬰幼兒經由聽力理解，透過手勢指示正確的物品或方位（聽懂簡易指令），每名嬰幼兒每月核發獎助金3,500元。
- (三) 第三等級：2歲至3足歲。族語保母與幼兒互動時全程使用族語，且幼兒已會仿說5個詞彙以上及2個句子（2個詞彙以上組成的句子）以上，每月詞彙及句子不得重複，每名幼兒每月核發獎助金3,500元。
- (四) 第四等級：滿3足歲以上。族語保母與幼兒互動時全程使用族語，且幼兒已會自行說出5個詞彙以上及2個句子（2個詞彙以上組成的句子）以上，每月詞彙及句子不得重複，每名幼兒每月核發獎助金3,500元。
- (五) 第五等級：採自行申請或地方政府推薦申請。族語保母與幼兒互動時全程使用族語，且幼兒已會自行說出20個詞彙以上及10個句子以上，每月詞彙及句子不得重複，每名幼兒每月核發獎助金4,500元。
- (六) 送托家庭獎助金：將0歲以上未滿6歲之原住民嬰幼兒送托予「一般保母」實施族語托育之家庭，每送托1名嬰幼兒，每月核發送托家庭2,500元獎助金。

113年度原住民族語保母獎助計畫 托育獎助金申請表

申請人姓名：	性別： <input type="checkbox"/> 男 <input type="checkbox"/> 女	生日： 年 月 日	六個月內 半身二吋照片	
身分證字號：	族別：	族語別：		
行動電話：	住居所電話：			
戶籍地址	縣市 區鄉鎮 里/村 鄰 路/街 段 巷 弄 號樓			
居住地址	縣市 區鄉鎮 里/村 鄰 路/街 段 巷 弄 號樓			
托育地址	縣市 區鄉鎮 里/村 鄰 路/街 段 巷 弄 號樓 <input type="checkbox"/> 如與保母居住地址不同，請說明理由：			
檢附證明文件	<p>一、 <input type="checkbox"/>戶口名簿或戶籍謄本。</p> <p>二、 <input type="checkbox"/>幼兒家庭基本資料表。</p> <p>若為一般保母，請檢附第1至2項資料及擇一佐附第3至5資料(親屬保母不須檢附)：</p> <p>1. <input type="checkbox"/>送托家庭獎助金申請表及托兒契約書影本。</p> <p>2. <input type="checkbox"/>最近六個月健康檢查合格證明(含結核病胸部 X 光檢查、A 型肝炎抗體(含 IgM Anti-HAV 及 IgG Anti-HAV)檢驗、傷寒糞便檢查)。</p> <p>3. <input type="checkbox"/>保母人員技術士證影本。</p> <p>4. <input type="checkbox"/>高級中等以上學校幼兒保育、家政、護理相關學程、科、系、所畢業證書影本。</p> <p>5. <input type="checkbox"/>托育人員(保母)專業訓練課程結業證書影本。</p>			
幼兒收托 概況 (一)	幼兒姓名		申請人與收 托幼兒關係	<input type="checkbox"/> 本人之子女
	出生日期	年 月 日		<input type="checkbox"/> 同一戶籍(或居住)之親屬
	身分證字號		托育時段 (每週至少5 天,每天至少 4小時)	<input type="checkbox"/> 無親屬關係(一般保母)
	族別/族語別			<input type="checkbox"/> 半日托育：星期__至星期__ 時間：__點__分至__點__分
家長姓名 連絡電話			<input type="checkbox"/> 全日托育：星期__至星期__ 時間：__點__分至__點__分	
幼兒收托概況	幼兒姓名		申請人與收 托幼兒關係	<input type="checkbox"/> 本人之子女 <input type="checkbox"/> 同一戶籍居住之親屬

(二)	出生日期	年月日		<input type="checkbox"/> 無親屬關係(一般保母)
	身分證字號		托育時段 (每週至少5天, 每天至少4小時)	<input type="checkbox"/> 半日托育: 星期__至星期__ 時間: __點__分至__點__分
	族別/族語別			<input type="checkbox"/> 全日托育: 星期__至星期__ 時間: __點__分至__點__分
	家長姓名 連絡電話			
身分證影本正面實貼			身分證影本反面實貼	
匯款帳戶封面影本				
注意事項	<ol style="list-style-type: none"> 獎助日期自核定日起算, 托育期間超過半個月、不滿1個月者以1個月計, 未達半個月者以半個月計。 收托對象以0歲以上至5足歲之原住民籍幼兒。 族語保母每人至多申請收托幼兒(含保母本人之幼兒)2人, 且托育時間1週至少5天, 每天至少4小時。 申請收托無親屬關係幼兒之一般保母, 除檢具相關資料外, 同時應提醒收托之幼兒父母, 併同申請送托家庭獎助金。 家訪員若採約定訪視, 訪視未遇3次以上者, 即終止托育獎助。 族語保母經訪視如發現未依本計畫實施族語傳承之情形發生, 即終止獎助。 			

申請人簽名:

【113年度原住民族語保母獎助計畫】

幼兒家庭基本資料

(申請親屬保母及一般保母皆須填寫)

填表日期: 113年__月__日

縣市別		保母姓名		保母托育族別 及族語別	
幼兒姓名		幼兒 生日		家訪員姓名	
幼兒性別		預計托育日期 (如111年3月)			
保母族語聽力能力	<input type="checkbox"/> (1)完全不會聽 <input type="checkbox"/> (2)僅聽懂單詞 <input type="checkbox"/> (3)僅聽懂生活片語 <input type="checkbox"/> (4)尚可聽懂，但偶有單詞不理解 <input type="checkbox"/> (5)完全聽懂 <input type="checkbox"/> (6)其他 (請說明):				
保母族語口語表達能力	<input type="checkbox"/> (1)完全不會說 <input type="checkbox"/> (2)僅會說單詞 <input type="checkbox"/> (3)僅會說生活片語 <input type="checkbox"/> (4)尚可說，但偶有單詞不會說 <input type="checkbox"/> (5)完全會說 <input type="checkbox"/> (6)其他 (請說明):				
父親族語聽力能力	<input type="checkbox"/> (1)完全不會聽 <input type="checkbox"/> (2)僅聽懂單詞 <input type="checkbox"/> (3)僅聽懂生活片語 <input type="checkbox"/> (4)尚可聽懂，但偶有單詞不理解 <input type="checkbox"/> (5)完全聽懂 <input type="checkbox"/> (6)其他 (請說明):				
父親族語口語表達能力	<input type="checkbox"/> (1)完全不會說 <input type="checkbox"/> (2)僅會說單詞 <input type="checkbox"/> (3)僅會說生活片語 <input type="checkbox"/> (4)尚可說，但偶有單詞不會說 <input type="checkbox"/> (5)完全會說 <input type="checkbox"/> (6)其他 (請說明):				
母親族語聽力能力	<input type="checkbox"/> (1)完全不會聽 <input type="checkbox"/> (2)僅聽懂單詞 <input type="checkbox"/> (3)僅聽懂生活片語 <input type="checkbox"/> (4)尚可聽懂，但偶有單詞不理解 <input type="checkbox"/> (5)完全聽懂 <input type="checkbox"/> (6)其他 (請說明):				
母親族語口語表達能力	<input type="checkbox"/> (1)完全不會說 <input type="checkbox"/> (2)僅會說單詞 <input type="checkbox"/> (3)僅會說生活片語 <input type="checkbox"/> (4)尚可說，但偶有單詞不會說 <input type="checkbox"/> (5)完全會說 <input type="checkbox"/> (6)其他 (請說明):				
住在一起的阿公(祖父) 族語聽力能力	<input type="checkbox"/> (1)完全不會聽 <input type="checkbox"/> (2)僅聽懂單詞 <input type="checkbox"/> (3)僅聽懂生活片語 <input type="checkbox"/> (4)尚可聽懂，但偶有單詞不理解 <input type="checkbox"/> (5)完全聽懂 <input type="checkbox"/> (6)其他 (請說明):				
住在一起的阿公(祖父) 族語口語表達能力	<input type="checkbox"/> (1)完全不會說 <input type="checkbox"/> (2)僅會說單詞 <input type="checkbox"/> (3)僅會說生活片語 <input type="checkbox"/> (4)尚可說，但偶有單詞不會說 <input type="checkbox"/> (5)完全會說 <input type="checkbox"/> (6)其他 (請說明):				
住在一起的阿嬤(祖母) 族語聽力能力	<input type="checkbox"/> (1)完全不會聽 <input type="checkbox"/> (2)僅聽懂單詞 <input type="checkbox"/> (3)僅聽懂生活片語 <input type="checkbox"/> (4)尚可聽懂，但偶有單詞不理解 <input type="checkbox"/> (5)完全聽懂 <input type="checkbox"/> (6)其他 (請說明):				
住在一起的阿嬤(祖母) 族語口語表達能力	<input type="checkbox"/> (1)完全不會說 <input type="checkbox"/> (2)僅會說單詞 <input type="checkbox"/> (3)僅會說生活片語 <input type="checkbox"/> (4)尚可說，但偶有單詞不會說 <input type="checkbox"/> (5)完全會說 <input type="checkbox"/> (6)其他 (請說明):				
父親教育程度	<input type="checkbox"/> (1)國小 <input type="checkbox"/> (2)國中 <input type="checkbox"/> (3)高中/專科 <input type="checkbox"/> (4)大學 <input type="checkbox"/> (5)研究所以上 <input type="checkbox"/> (6)其他 (請說明):			<input type="checkbox"/> 畢業 <input type="checkbox"/> 肄業	
母親教育程度	<input type="checkbox"/> (1)國小 <input type="checkbox"/> (2)國中 <input type="checkbox"/> (3)高中/專科 <input type="checkbox"/> (4)大學 <input type="checkbox"/> (5)研究所以上 <input type="checkbox"/> (6)其他 (請說明):			<input type="checkbox"/> 畢業 <input type="checkbox"/> 肄業	
保母教育程度	<input type="checkbox"/> (1)國小 <input type="checkbox"/> (2)國中 <input type="checkbox"/> (3)高中/專科 <input type="checkbox"/> (4)大學 <input type="checkbox"/> (5)研究所以上 <input type="checkbox"/> (6)其他 (請說明):			<input type="checkbox"/> 畢業 <input type="checkbox"/> 肄業	

家庭型態	<input type="checkbox"/> (1)小家庭（父母、子女同住） <input type="checkbox"/> (2)三代同堂（祖父母、父母、子女同住） <input type="checkbox"/> (3)大家庭（祖父母、父母、子女及其他親人同住） <input type="checkbox"/> (4)隔代教養（祖父母與孫子女同住） <input type="checkbox"/> (5)單親家庭（父或母、子女同住） <input type="checkbox"/> (6)寄親家庭（孩子住在親戚家） <input type="checkbox"/> (7)其他（請說明）：
父親職業	<input type="checkbox"/> (1)教職人員； <input type="checkbox"/> (2)公務人員； <input type="checkbox"/> (3)職業軍人； <input type="checkbox"/> (4)警務人員； <input type="checkbox"/> (5)醫護人員； <input type="checkbox"/> (6)保險金融業； <input type="checkbox"/> (7)非營利組織機構人員； <input type="checkbox"/> (8)一般上班族； <input type="checkbox"/> (9)服務業； <input type="checkbox"/> (10)農林漁牧； <input type="checkbox"/> (11)機械設備操作及裝配工； <input type="checkbox"/> (12)體力工； <input type="checkbox"/> (13)司機； <input type="checkbox"/> (14)照顧服務員； <input type="checkbox"/> (15)家管； <input type="checkbox"/> (16)兼職(如在家接案、臨時工、家教)； <input type="checkbox"/> (17)失業/待業中； <input type="checkbox"/> (18)其他(請說明)：
母親職業	<input type="checkbox"/> (1)教職人員； <input type="checkbox"/> (2)公務人員； <input type="checkbox"/> (3)職業軍人； <input type="checkbox"/> (4)警務人員； <input type="checkbox"/> (5)醫護人員； <input type="checkbox"/> (6)保險金融業； <input type="checkbox"/> (7)非營利組織機構人員； <input type="checkbox"/> (8)一般上班族； <input type="checkbox"/> (9)服務業； <input type="checkbox"/> (10)農林漁牧； <input type="checkbox"/> (11)機械設備操作及裝配工； <input type="checkbox"/> (12)體力工； <input type="checkbox"/> (13)司機； <input type="checkbox"/> (14)照顧服務員； <input type="checkbox"/> (15)家管； <input type="checkbox"/> (16)兼職(如在家接案、臨時工、家教)； <input type="checkbox"/> (17)失業/待業中； <input type="checkbox"/> (18)其他(請說明)：
家庭收入(年)	<input type="checkbox"/> (1)30萬以下； <input type="checkbox"/> (2)30萬~50萬； <input type="checkbox"/> (3)50萬~70萬； <input type="checkbox"/> (4)70萬~100萬； <input type="checkbox"/> (5)100萬~150萬； <input type="checkbox"/> (6)150萬~200萬； <input type="checkbox"/> (7)200萬以上； <input type="checkbox"/> (8)其他(請說明)：
族語使用頻率	(1)目前家中共同居住的人數：____人 (2)目前家中平時會說族語的人數：____人 (3)族語保母和幼兒一起活動(說話)的時間(扣除睡覺的時間)， 平均每天：____小時

父母/監護人同意書

本人_____（托育幼兒之父或母或監護人），同意委託
於取得原住民族語保母獎助計畫保母資格後，托育幼兒_____，
身分證統一編號_____，民國_____年_____月_____日生。

中 華 民 國 _____ 年 _____ 月 _____ 日

113年度原住民族語保母獎助計畫

送托家庭獎助金申請表

(如申請「一般保母」才須填寫，親屬保母不須填寫)

申請日期: 113年 月 日

申請人姓名		性別	<input type="checkbox"/> 男 <input type="checkbox"/> 女	出生日期	年 月 日
身分證字號			族別/族語別		
住居所電話		行動電話		申請人與送托 幼兒之關係	
戶籍地址	縣市 區鄉鎮 里/村 鄰 路/街 段 巷 弄 號 樓				
居住地址	縣市 區鄉鎮 里/村 鄰 路/街 段 巷 弄 號 樓				
送托幼兒及收托之族語保母概況 (一)					
幼兒姓名		保母姓名			
出生日期	年 月 日	出生日期	年 月 日		
身分證字號		身分證字號			
族別/族語別		族別/族語別			
送(收托)地址					
送托幼兒及收托之族語保母概況 (二)					
幼兒姓名		保母姓名			
出生日期	年 月 日	出生日期	年 月 日		
身分證字號		身分證字號			
族別/族語別		族別/族語別			
送(收托)地址					
應附文件	<input type="checkbox"/> 申請人及送托幼兒戶籍證明文件 <input type="checkbox"/> 監護人同意書(申請人非監護人時檢附) <input type="checkbox"/> 托兒契約書影本 <input type="checkbox"/> 匯款帳戶封面影本				
注意事項	1. 獎助日期自核定日起算，托育期間超過半個月、不滿1個月者以1個月計，未達半個月者以半個月計。 2. 送托幼兒為0歲以上至5歲以下之原住民幼兒。 3. 收托之族語保母應具族語托育獎助金申請資格。 4. 申請人須為送托幼兒之同一戶籍居住之親屬，且未向家長收取托育費用，須與收托之族語保母訂立托兒契約，幼兒送托時間1週至少5天，每天至少4小時。 5. 送托家庭獎助申請人如提供審核之資料不實，或未實際送托幼兒者，須返還獎助金。				

申請人簽名：

113年度原住民族語保母獎助計畫

族語保母在宅托兒契約

(如申請「一般保母」才須填寫，親屬保母不須填寫)

立約人_____ (以下簡稱委託人)，委託_____ (以下簡稱保母)

照顧受託幼兒_____，身分證統一編號_____，民國_____年_____月_____日生 (以下簡稱受託幼兒)，族語保母為受託幼兒之_____ (親屬稱謂)，雙方同意訂立條款如下：

一、 托育期間：

(一) 自民國_____年_____月_____日起至民國_____年_____月_____日止。自收托日起3個月為適應期。於適應期間雙方可終止本契約。

(二) 托育時段

日間托育：每週_____至週_____ 時間：_____點_____分至_____點_____分

半日托育：每週_____至週_____ 時間：_____點_____分至_____點_____分

全日托育：每週_____ 時間：_____點_____分至每週_____ 時間：_____點_____分

臨時托育：每週_____至週_____ 時間：_____點_____分至_____點_____分

其 他：

(三) 保母所提供之托育 包含，或 不包含國定假日。國定假日包含節。

二、 托育地點

(一) 地址：

(二) 接送收托兒時由_____負責。

(三) 非由委託人接送時，委託人應盡事前告知之責任。

三、 委託內容

(一) 族語保母接受委託人委託，應善盡族語保母職責，並提供受託幼兒族語學習環境並以族語與受託幼兒互動。

(二) 提供受託幼兒充分生理、心理照顧，以協助其完成各階段之發展，並依其個別需求提供下列服務：

1. 清潔、安全適宜幼兒發展之居家環境。

2. 充分之營養、衛生保健、生活照顧、遊戲休閒、學習活動及社會發展等相關服務。

3. 記錄生活及成長過程。

4. 參與促進親子關係及支持家庭功能之活動。

(三) 受託幼兒為0歲以上，並應提供學習輔導、興趣培養、休閒及社區生活體驗擴充等活動。

(四) 提供其他有益幼兒身心健全發展之相關服務。

四、 委託之報酬

托育費每月新臺幣_____元整，委託人應於每月____日前

以 現金、 轉帳：_____、 支票方式，於每月____日以前支付當月
托育費用予保母。

五、 其他約定

(一)

(二)

(三)

六、 本契約一式兩份，由甲乙雙方各執一份。

委託人：_____，身分證統一編號：

地址：_____，電話：

保母：_____，身分證統一編號：

地址：_____，電話：

中 華 民 國 年 月 日

113年度原住民族語保母獎助計畫

族語保母在宅托兒契約說明

(本說明協助簽約者瞭解契約各條應如何填寫)

契 約 內 容	說 明
立約人_____ (以下簡稱委託人) 委託_____ (以下簡稱保母) 照顧受托幼兒 幼兒身分證統一編號 民國_____年_____月_____日生 (以下簡稱受托幼兒) 族語保母為受托幼兒之_____ (親屬稱謂), 雙方同意訂立條款如下:	一、請比對身分證及戶籍資料,注意身分資料之核定。 二、委託人如未滿二十歲且未結婚,應得其法定代理人之同意,契約方生效。 三、受托幼兒姓名、身分證統一編號及年齡等,可依實際人數增加空格。
一、托育期間: 1. 自民國_____年_____月_____日起至民國_____年_____月_____日止。自收托日起3個月為適應期。於適應期間雙方可終止本契約。 2. 托育時段 日間托育:每週____至週 時間:____點____分至____點____分 半日托育:每週____至週 時間:____點____分至____點____分 全日托育:每週____時間:____點____分至每週____時間:____點____分 臨時托育:每週____至週 時間:____點____分至____點____分 其他: 3. 族語保母所提供之托育 包含,或 不包含國定假日。 國定假日包含_____節。	一、托育期間,雙方均應依本契約條款履行權利義務,宜明白約定。 二、請領族語保母托育獎助金之托育時間規範為:不可低於每週5日,每日4小時。 三、族語保母收托已入幼兒園之原住民幼兒托育時間規範為:不可低於每週5日,每日2小時。 四、族語保母可請領獎助至幼兒五足歲以下之原住民幼兒。 五、收托時間為判定雙方是否逾時或短少時數之基礎,亦應載明。 六、全日托育不利親子關係及幼兒發展,建議僅於特殊情況及工作所需期間進行全日托。 七、國定假日依人事局公布;勞動節及教師節等非全民放假之國定假日,當日是否給假,保母與委託人可自行約定。
二、托育地點 1. 地址: 2. 接送收托兒時由_____負責 3. 非由委託人接送時,委託人應盡事前告知之責任。	一、接送方式,關係幼兒之人身安全,必須約明各項細節,以免發生事故時,責任不明。 二、應明列詳細地址。
三、委託內容 族語保母接受委託人委託,應善盡族語保母職責,並提供以下照顧服務: 1. 提供受託幼兒族語學習環境並以族語與受託幼兒互動。 2. 提供受托幼兒充分生理、心理照顧,以協助其完成各階段之發展,並依其個別需求提供下列服務:	一、此委託內容1項乃以「原住民族語扎根計畫」之族語保母應提供之托育重點及相關記錄手冊。 二、此委託內容2~4項之委託內容乃節錄「保母托育管理實施原則」之居家式保母人員應提供之照顧內容。 三、如有其他委託內容,如孩子的定期預防注射由誰負責、要求保母每週幾次帶受托幼

<p>(1) 清潔、安全適宜幼兒發展之居家環境。</p> <p>(2) 充分之營養、衛生保健、生活照顧、遊戲休閒、學習活動及社會發展等相關服務。</p> <p>(3) 記錄生活及成長過程。</p> <p>(4) 參與促進親子關係及支持家庭功能之活動。</p> <p>3. 提供其他有益幼兒身心健全發展之相關服務。</p>	<p>兒至散步等，可於達成協議後，依實際需求增加或修改，載明於契約。</p>
<p>四、委託之報酬 托育費每月新臺幣_____元整。 委託人應於每月___日前以 現金、 轉帳：_____、 支票方式，於 每月___日以前支付當月托育費用予保母。</p>	<p>契約內應明定收費項目、金額及繳費時間等，以確定雙方權利義務，避免無謂糾紛。</p>
<p>五、其他約定</p> <p>(一)</p> <p>(二)</p> <p>(三)</p>	<p>前述條款如不符雙方之需要，或有其他特別約定，除直接修正相關條文外亦可於此處修正或補充，以切合實際狀況。</p> <p>一、補充及修正處須簽名或蓋章。</p>
<p>六、本契約一式兩份，由甲乙雙方各執一份。</p> <p>委託人：_____， 身分證統一編號： 地址： 電話： 保母：_____， 身分證統一編號： 地址： 電話： 中華民國_____年_____月_____日</p>	<p>一、立契約人應與前文所載相同。</p> <p>二、簽名效力大於蓋章，因此簽約時最好能由簽約人本人簽名。</p> <p>三、地址以戶籍地址為準，如實際住所或聯絡地址不同，並應註明。</p> <p>四、簽約後，契約每一頁間應記得蓋上騎縫章，以避免遭抽換或修改。</p>

試場空間配置參考

- 一、各考區應依應考人數妥適規劃考生及口試委員休息區。
- 二、於每間試場4個角落分設A、B、C、D組口測區，每組置2名口試委員；另置1位監試人員，負責整間試場之秩序維持及計時。

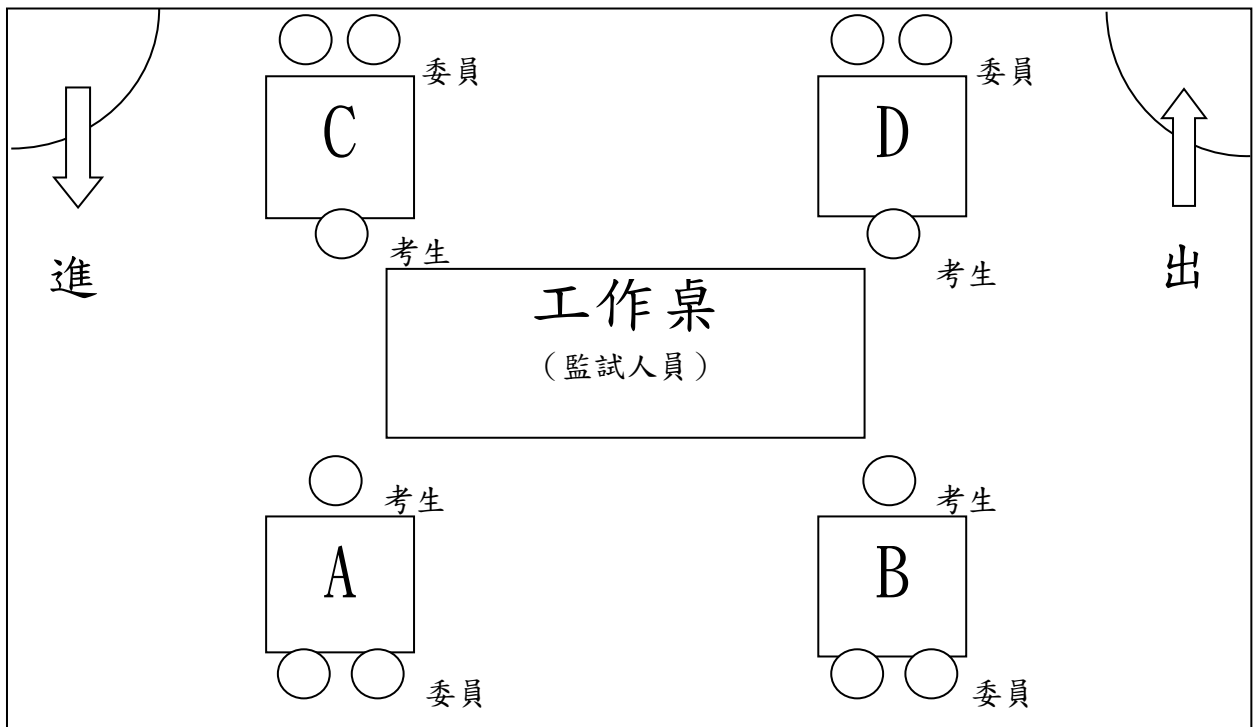

測驗題型

題型	題目內容	說明	答題時間	備註
自我介紹	請考生介紹家庭成員、家族、部落及族群文化特色等。	本題以考生是否能夠以全族語進行介紹為評分標準，族群文化特色之內容正確性僅作為加分考量。	3分鐘	考生以族語進行自我介紹。
問答題	<p>你為何想要參加本案計畫？</p> <p>未來想要如何使用族語來照護嬰幼兒？</p> <p>你對族語傳承的重要性有何看法？</p> <p>造成目前小孩族語能力低落的原因有哪些？</p> <p>請訴說你知道之族語扎根計畫內容？</p> <p>你覺得小孩會說</p>	請依評分標準所列各項評分，另本測驗主要係針對族語口說能力作為測驗標的，故考生提出之觀點、建言、方法及其他意見等內容，不列入評分考量。	7分鐘	口試委員以族語提問，考生以族語回答。

	<p>族語對他 有何幫助？</p>			
	<p>你認為有哪些方式對族語學習有幫助？</p>			
	<p>你覺得參加本案計畫後，會需要哪些協助？</p>			
	<p>你覺得可以用哪些方式來讓部落的族人一起動起來推動族語傳承？</p>			